



2014 TAIROS 台灣智慧自動化與機器人展 產學合作成果發表

專案 / 研究主題

運用可程式系統晶片於數位控制器之研發

學校系所：大華科技大學機電工程系

計畫主持人：黃敏昌

合作夥伴：華育機電企業有限公司

計畫重點：本計畫的目標是運用可程式系統晶片 (SOPC) 於單軸伺服模組的控制研究。此系統的架構包括控制器、驅動器、致動器、感測器、受控體、輸入及輸出，其控制器核心採用 Altera 的 NIOSII。此模組提供研究並測試各式控制理論。

效益 / 特色：

1. 製作符合教學及研究的實驗模組
2. 整合跨領域技術完成機電之設備

教授專長：機電整合

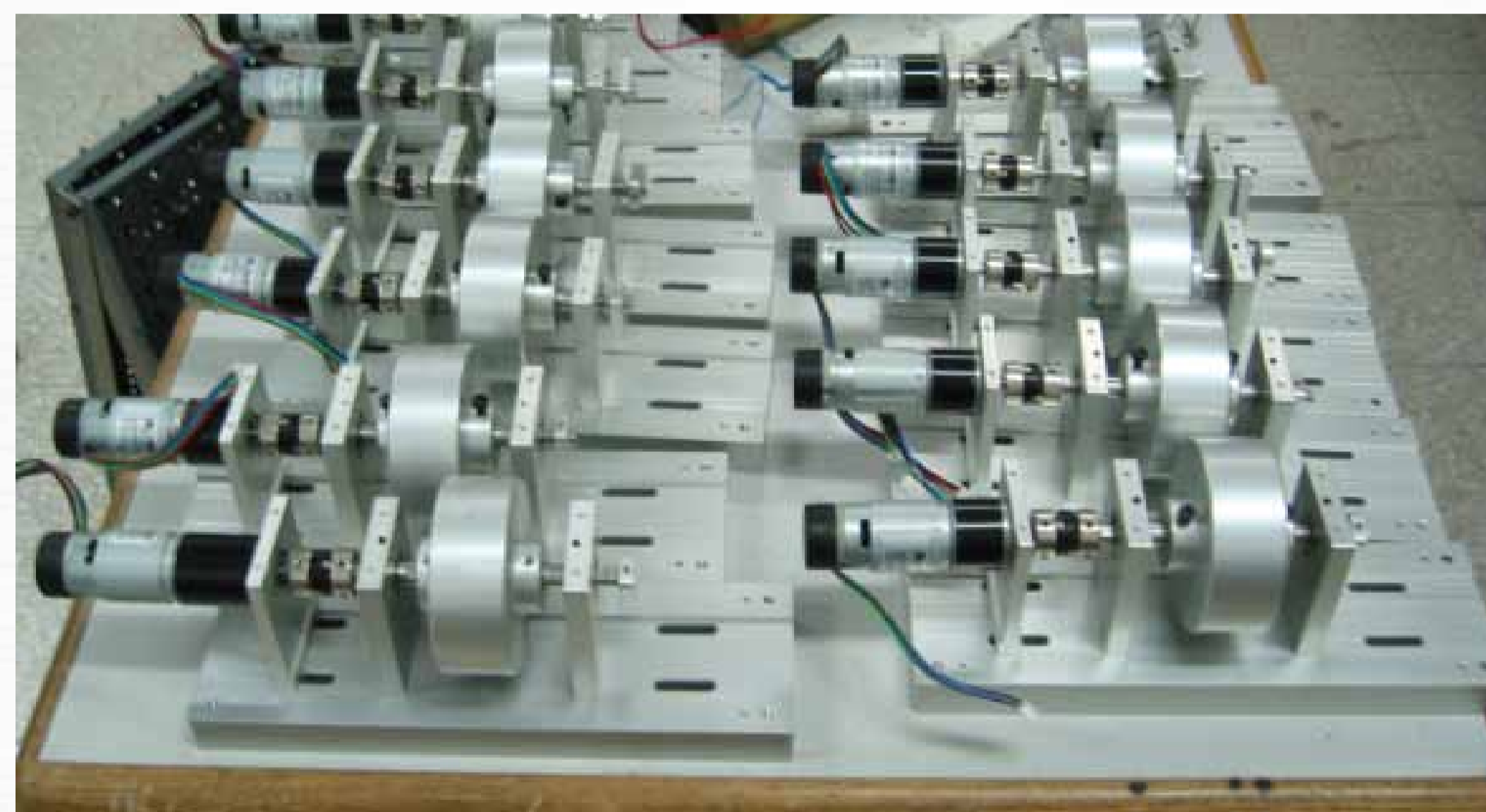

(圖 1) 自行研製之實驗器材

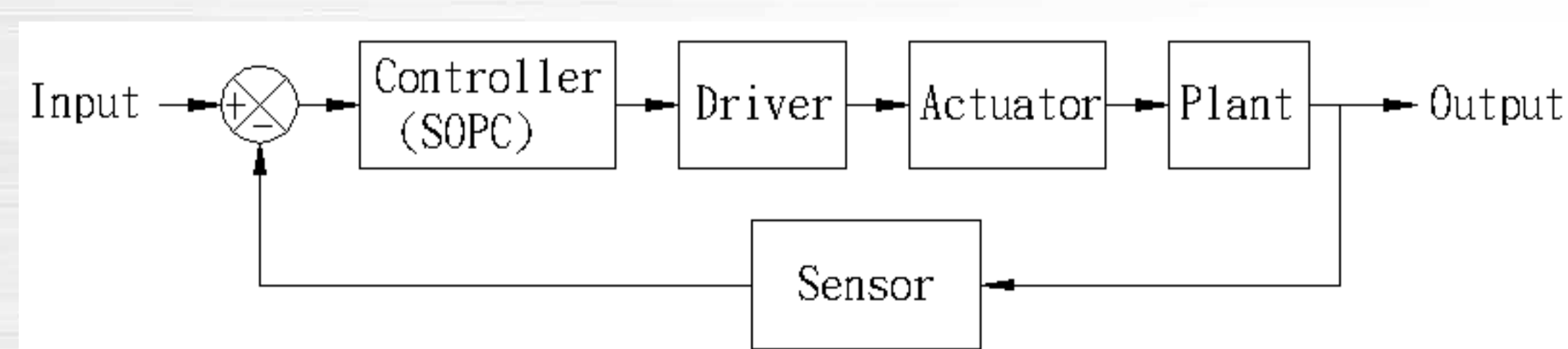

(圖 2) 伺服控制系統

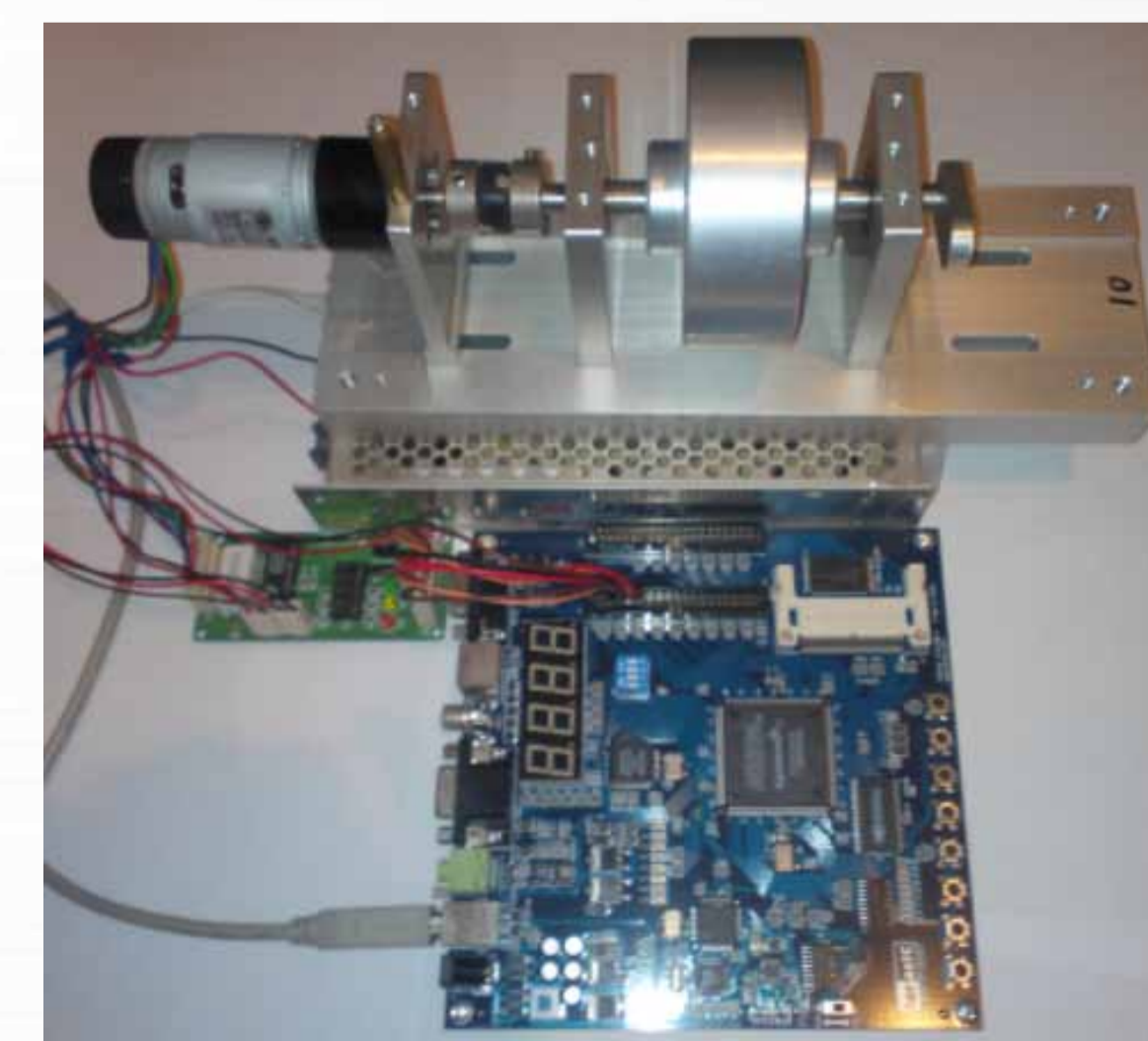

(圖 3) SOPC 控制器應用